

第56回稲城市民スポーツ・レクリエーション大会 少年サッカーの部(6年生)

試合時間: 予選は15分ハーフ・決勝T以降20分ハーフ

8人制/交代自由

各ブロックの1・2位が決勝に進出する。
優勝・準優勝・第3位を表彰する。

なお、決勝トーナメント参加チームから各1名優秀選手を表彰する。

予選: 1月12日(日)総合グラウンド

決勝: 1月13日(月)長峰VF

予選運営担当: ヴェルディ・プログ

市民体育大会の結果
(シードチーム)

優勝: **ゴラツソ**
準優勝: **ヴェルディ**
第三位: **南山A**
第四位: **若葉台A**

予選リーグ組合せ

Aブロック	ゴラツソ	若葉台B	プログ	勝ち点	得失点	総得点	順位
ゴラツソ		A1 VS A4	VS				
若葉台B	A1 VS		A7 VS				
プログ	A4 VS	A7 VS					

Bブロック	若葉台A	南山C	坂浜	平尾	勝ち点	得失点	総得点	順位
若葉台A		A2 VS B3	VS	A8 VS				
南山C	A2 VS		B5 VS	B7 VS				
坂浜	B3 VS	B5 VS		B9 VS				
平尾	B5 VS	B7 VS	B9 VS					

Cブロック	南山A	稲城	長峰	梨花	勝ち点	得失点	総得点	順位
南山A		A3 VS A6	VS	A9 VS				
稲城	A3 VS		B9 VS	B6 VS				
長峰	A6 VS	B9 VS		B3 VS				
梨花	A9 VS	B6 VS	B3 VS					

Dブロック	ヴェルディ	南山B	青葉	勝ち点	得失点	総得点	順位
ヴェルディ		B1 VS B4	VS				
南山B	B1 VS		B7 VS				
青葉	B4 VS	B7 VS					

予選リーグ対戦表 (1月12日(日)総合G)

	時間	Aコート					Bコート				
		ブロック	チーム名	対戦	チーム名	主審	ブロック	チーム名	対戦	チーム名	主審
1	9:30	A	ゴラツソ	vs	若葉台B	南山 稲城	D	ヴェルディ	vs	南山B	長峰 梨花
2	10:10	B	若葉台A	vs	南山C	ゴラツソ ヴェルディ	B	坂浜	vs	平尾	若葉台 南山
3	10:50	C	南山A	vs	稲城	若葉台 南山	C	長峰	vs	梨花	坂浜 平尾
4	11:30	A	ゴラツソ	vs	プログ	南山 長峰	D	ヴェルディ	vs	青葉	稲城 梨花
5	12:10	B	若葉台A	vs	坂浜	ゴラツソ プログ	B	南山C	vs	平尾	ヴェルディ 青葉
6	12:50	C	南山A	vs	長峰	若葉台 坂浜	C	稲城	vs	梨花	南山 平尾
7	13:30	A	若葉台B	vs	プログ	南山 梨花	D	南山B	vs	青葉	稲城 長峰
8	14:10	B	若葉台A	vs	平尾	南山 プログ	B	南山C	vs	坂浜	若葉台 青葉
9	14:50	C	南山A	vs	梨花	若葉台 平尾	C	稲城	vs	長峰	南山 長峰

決勝トーナメント組合せ (1月13日(月)長峰VF)

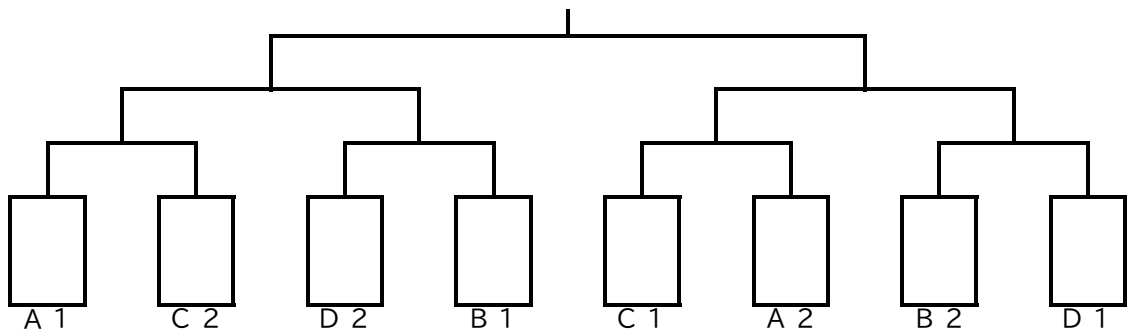

2024年度 稲城市民スポーツレクリエーション大会 少年サッカーの部(5年生決勝)

試合時間: 20分ハーフ

決勝: 9月15日(日)/南多摩グラウンド

8人制/交代自由

運営担当: 平尾・梨花

優勝・準優勝・第3位を表彰する。

なお、決勝トーナメント参加チームから各1名優秀選手を表彰する。

決勝トーナメント組合せ(9/15(日)・南多摩G)

優勝: **青葉**
準優勝: **坂浜**
第3位: **南山A**

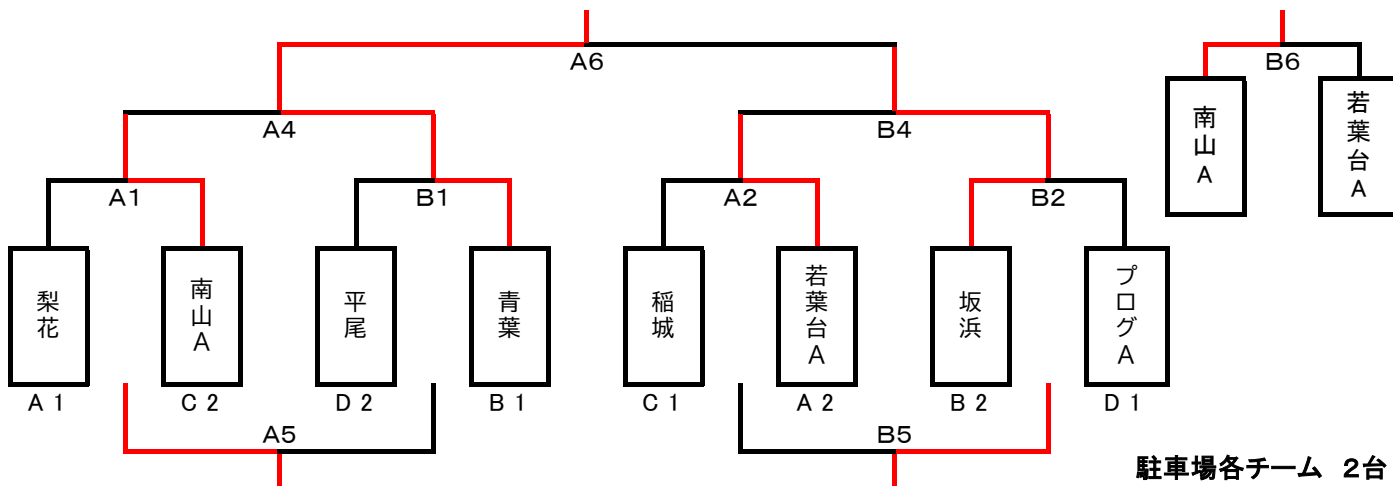

駐車場各チーム 2台

※駐車場係は覆盖Gの2年ジュニア大会予選のチームが行う

決勝トーナメント組合せ(9/15(日)・南多摩G)

	時間	Aコート				Bコート			
		チーム名	対戦	チーム名	主審	チーム名	対戦	チーム名	主審
1	10:00	梨花	1対4	南山A	稲城 若葉台	平尾	0対2	青葉	坂浜 プログ
2	10:50	稲城	0対6	若葉台A	梨花 南山	坂浜	4対1	プログA	平尾 青葉
3	11:40	対				対			
4	12:30	南山	1対3	青葉	梨花 平尾	若葉台A	2対7	坂浜	稲城 プログ
5	13:20	梨花	1対0	平尾	南山 青葉	稲城	1対5	プログA	若葉台 坂浜
6	14:10	青葉	1対0	坂浜	梨花 梨花	南山A	1対1 3PK2	若葉台A	稲城 プログ

優秀選手賞

チーム	氏名	チーム	氏名
梨花	土田 珠希	稲城	正木 将五
南山A	西手 航亮	若葉台A	三島 維斗
平尾	小早川 漣	坂浜	國見 凧希
青葉	梅村 遥	プログA	関本 結音

第56回稲城市民スポーツ・レクリエーション大会 少年サッカーの部(5年生)

試合時間: 予選・決勝とも20分ハーフ

予選: 8月25日(日)長峰VF

8人制/交代自由

決勝: 9月15日(日)/南多摩グラウンド

各ブロックの1・2位が決勝に進出する。

予選運営担当 南山・長峰

優勝・準優勝・第3位を表彰する。

なお、決勝トーナメント参加チームから各1名優秀選手を表彰する。

スポーツ大会の結果
(シードチーム)

優勝: 若葉台A

準優勝: プログA

第三位: 稲城

第四位: 青葉B

予選リーグ組合せ

Aブロック	若葉台A	梨花	長峰	勝ち点	得失点	総得点	順位
若葉台A		A1 0 VS 1	A3 2 VS 0	3	1	2	2
梨花	A1 1 VS 0		A5 5 VS 3	6	3	6	1
長峰	A3 0 VS 2	A5 3 VS 5		0	-4	3	3

Bブロック	青葉	坂浜	南山B	勝ち点	得失点	総得点	順位
青葉		B1 2 VS 1	B3 6 VS 0	6	7	8	1
坂浜	B1 1 VS 2		B5 8 VS 1	3	6	9	2
南山B	B3 0 VS 6	B5 1 VS 8		0	-13	1	3

B5 B7

Cブロック	稲城	南山A	プログB	勝ち点	得失点	総得点	順位
稲城		A2 2 VS 1	A4 4 VS 0	6	5	6	1
南山A	A2 1 VS 2		A6 3 VS 0	3	2	4	2
プログB	A4 0 VS 4	A6 0 VS 3		0	-7	0	3

Dブロック	プログA	若葉台B	平尾	勝ち点	得失点	総得点	順位
プログA		B2 7 VS 2	B4 5 VS 2	6	4	12	1
若葉台B	B2 2 VS 7		B6 0 VS 1	0	-6	2	3
平尾	B4 2 VS 5	B6 1 VS 0		3	-2	3	2

予選リーグ対戦表 (8月25日(日)長峰VF)

	時間	Aコート					Bコート				
		ブロック	チーム名	対戦	チーム名	主審	ブロック	チーム名	対戦	チーム名	主審
1	10:00	B	青葉	2 対 1	坂浜	若葉台 梨花	C	稲城	2 対 1	南山A	若葉台 プログ
2	10:50	A	若葉台A	0 対 1	梨花	青葉 坂浜	D	プログA	7 対 2	若葉台B	稲城 南山
3	11:40	B	坂浜	8 対 1	南山B	長峰 梨花	C	南山A	3 対 0	プログB	平尾 若葉台
4	12:30	A	梨花	5 対 3	長峰	坂浜 南山	D	若葉台B	0 対 1	平尾	プログ 南山
5	13:20	B	南山B	0 対 6	青葉	プログ 長峰	C	プログB	0 対 4	稲城	若葉台 平尾
6	14:10	A	長峰	0 対 2	若葉台A	南山 プログ	D	平尾	2 対 5	プログA	青葉 稲城

決勝トーナメント組合せ (9月15日(日)/南多摩G)

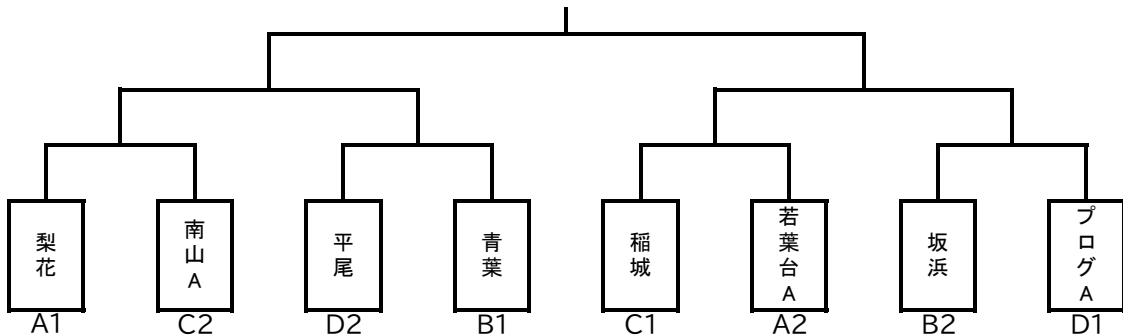

第56回稲城市民スポーツレクリエーション大会 少年サッカーの部(4年生決勝)

試合時間:15分ハーフ

決勝: 11月3日(日)/南多摩グラウンド

8人制/交代自由

運営担当:プログ・稲城

優勝・準優勝・第3位を表彰する。

なお、決勝トーナメント参加チームから各1名優秀選手を表彰する。

決勝トーナメント組合せ(11/3(日)・南多摩G)

優勝:プログ
準優勝:青葉A
第3位:若葉台A

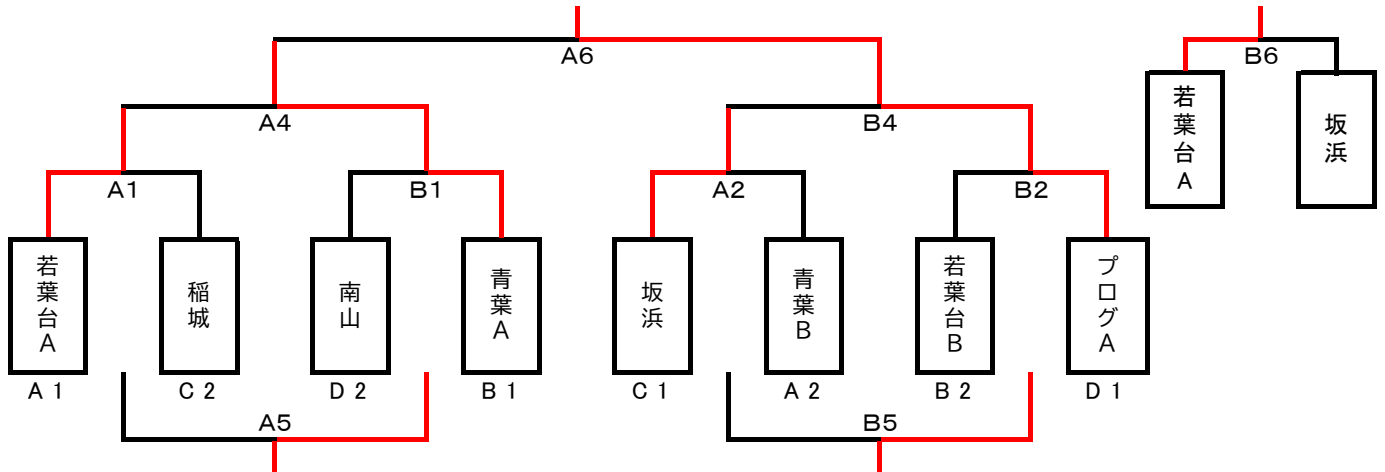

決勝トーナメント組合せ(11/3(日)・南多摩G)

	時間	Aコート				Bコート			
		チーム名	対戦	チーム名	主審	チーム名	対戦	チーム名	主審
1	10:00	若葉台A	6対0	稲城	坂浜 青葉	南山	0対11	青葉A	若葉台 プログ
2	10:40	坂浜	1対1 3PK1	青葉B	若葉台 稲城	若葉台B	2対3	プログA	南山 青葉
3	11:20		対				対		
4	12:00	若葉台A	0対2	青葉A	稲城 南山	坂浜	0対3	プログA	青葉 若葉台
5	12:40	稲城	1対4	南山	若葉台 青葉	青葉B	3対4	若葉台B	坂浜 プログ
6	13:20	青葉A	1対1	プログA	稲城 稲城	若葉台A	6対2	坂浜	プログ 青葉

優秀選手賞

チーム	氏名	チーム	氏名
若葉台A	吉田 朋生	坂浜	千葉 涼泉
稲城	増田 晴道	青葉B	山本 倅白
南山	飯村 駿平	若葉台B	市川 こまき
青葉A	三浦 碧真	プログA	桑名 慶

第56回稲城市民スポーツ・レクリエーション大会 少年サッカーの部(4年生)

試合時間: 予選・決勝とも15分ハーフ

8人制/交代自由

各ブロックの1・2位が決勝に進出する。

優勝・準優勝・第3位を表彰する。

なお、決勝トーナメント参加チームから各1名優秀選手を表彰する。

予選: 9月8日(日)南多摩グラウンド

決勝: 11月3日(日)/南多摩グラウンド

予選運営担当: 若葉台・青葉

予選リーグ組合せ

Aブロック	若葉台A	長峰	青葉B	勝ち点	得失点	総得点	順位
若葉台A		A1 22 VS 0	A3 3 VS 1	6	24	25	1
長峰	A1 0 VS 22		A5 0 VS 12	0	-34	0	3
青葉B	A3 1 VS 3	A7 12 VS 0		3	10	13	2

Bブロック	梨花	青葉A	若葉台B	勝ち点	得失点	総得点	順位
梨花		B1 2 VS 3	B3 2 VS 3	0	-2	4	3
青葉A	B1 3 VS 2		B5 4 VS 1	6	4	7	1
若葉台B	B3 3 VS 2	B5 1 VS 4		3	-2	4	2

Cブロック	坂浜	稲城	プログB	勝ち点	得失点	総得点	順位
坂浜		A2 2 VS 0	A4 8 VS 0	6	10	10	1
稲城	A2 0 VS 2		A6 2 VS 1	3	-1	2	2
プログB	A4 0 VS 8	A6 1 VS 2		0	-9	1	3

Dブロック	プログA	南山	平尾	勝ち点	得失点	総得点	順位
プログA		B2 4 VS 1	B4 9 VS 0	6	12	13	1
南山	B2 1 VS 4		B6 5 VS 1	3	1	6	2
平尾	B4 0 VS 9	B6 1 VS 5		0	-13	1	3

スポーツ大会の結果

(シードチーム)

優勝: 若葉台A

準優勝: プログA

第三位: 坂浜

第四位: 梨花

駐車場各チーム 2台

※駐車場係は覆蓋Gの

1年ジュニア大会のチームが行う

予選リーグ対戦表 (9月8日(日)南多摩G)

時間	Aコート						Bコート				
	ブロック	チーム名	対戦	チーム名	主審		ブロック	チーム名	対戦	チーム名	主審
1 10:00	B	梨花	2 対 3	青葉A	若葉台 長峰		C	坂浜	2 対 0	稲城	プログ 南山
2 10:40	A	若葉台A	22 対 0	長峰	青葉 青葉		D	プログA	4 対 1	南山	坂浜 稲城
3 11:20	B	青葉A	4 対 1	若葉台B	長峰 梨花		C	稲城	2 対 1	プログB	南山 平尾
4 12:00	A	長峰	0 対 12	青葉B	若葉台 若葉台		D	南山	5 対 1	平尾	プログ プログ
5 12:40	B	若葉台B	3 対 2	梨花	青葉 青葉		C	プログB	0 対 8	坂浜	平尾 稲城
6 13:20	A	青葉B	1 対 3	若葉台A	プログ 梨花		D	平尾	9 対 0	プログA	若葉台 坂浜

決勝トーナメント組合せ (11月3日(日)/南多摩G)

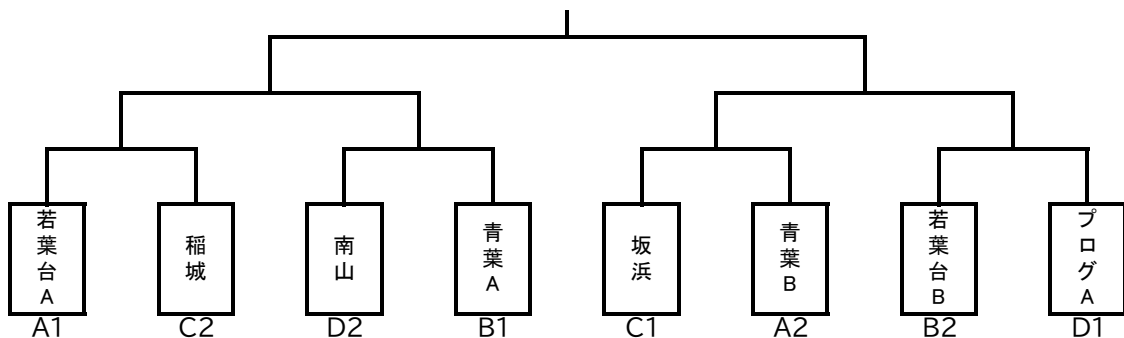

2024年度 稲城市民スポーツレクリエーション大会 少年サッカーの部(3年生決勝)

試合時間:15分ハーフ

決勝: 11月23日(土) / 覆蓋グラウンド

8人制 / 交代自由

運営担当: 梨花・青葉

優勝・準優勝・第3位を表彰する。

なお、決勝トーナメント参加チームから各1名優秀選手を表彰する。

決勝トーナメント組合せ(11/23・覆蓋G)

優勝: 若葉台A
 準優勝: 青葉A
 第3位: ゴラッソ

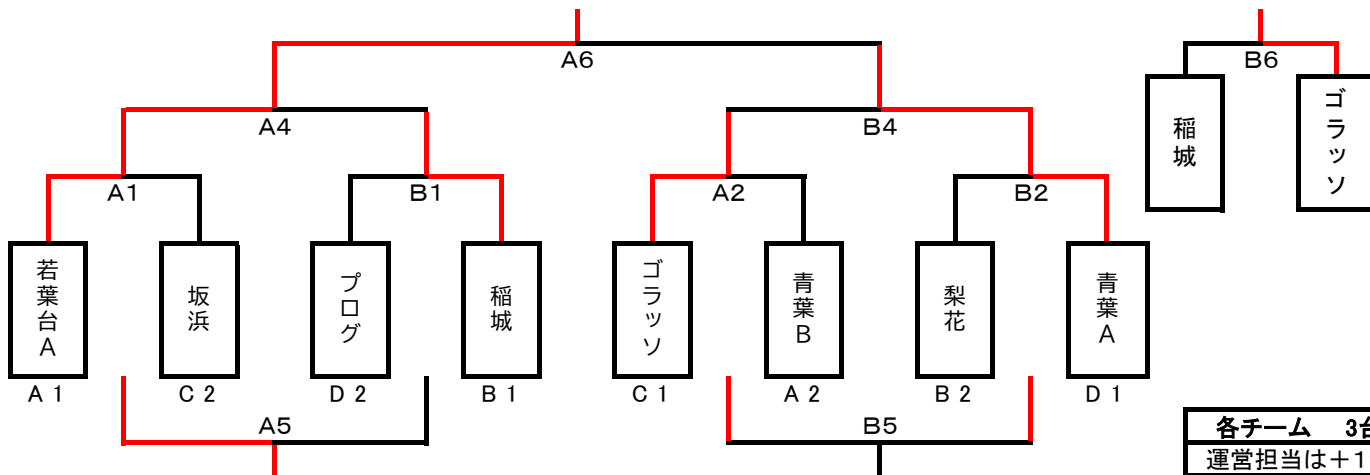

各チーム	3台
運営担当は+	1台
8:30~	ゴラッソ
9:30~	梨花

決勝トーナメント組合せ(11/23・覆蓋G)

各団体(チームではない)各1台を覆蓋上に止める。他は全てAIに駐車

	時間	Aコート				Bコート			
		チーム名	対戦	チーム名	主審	チーム名	対戦	チーム名	主審
1	10:00	若葉台A	14対0	坂浜	青葉 青葉	プログ	0対1	稲城	ゴラッソ 梨花
2	10:40	ゴラッソ	6対0	青葉B	若葉台 坂浜	梨花	0対6	青葉A	プログ 稲城
3	11:20								
4	12:00	若葉台A	9対0	稲城	青葉 梨花	ゴラッソ	1対5	青葉A	坂浜 プログ
5	12:40	坂浜	3対2	プログ	ゴラッソ 青葉	青葉B	4対4	梨花	若葉台 稲城
6	13:20	若葉台A	5対1	青葉A	梨花 坂浜	稲城	0対5	ゴラッソ	プログ 青葉

優秀選手賞

チーム	氏名	チーム	氏名
若葉台A	相澤 龍之介	ゴラッソ	池田 伊織
坂浜	川崎 碧人	青葉B	飯田 慎之助
プログ	林 剛輝	梨花	上野 理久
稲城	張替 丈	青葉A	江口 航太郎

第56回稲城市民スポーツ・レクリエーション大会 少年サッカーの部(3年生)

試合時間: 予選・決勝とも15分ハーフ

8人制/交代自由

各ブロックの1・2位が決勝に進出する。

優勝・準優勝・第3位を表彰する。

なお、決勝トーナメント参加チームから各1名優秀選手を表彰する。

予選: 11月4日(月祝)総合グラウンド

決勝: 11月23日(土)覆蓋グラウンド

予選運営担当: ゴラツソ・坂浜

スポーツ大会の結果
(シードチーム)

優勝: 若葉台A

準優勝: 青葉A

第三位: ゴラツソ

第四位: 若葉台B

予選リーグ組合せ

Aブロック	若葉台A	青葉B	南山A	勝ち点	得失点	総得点	順位
若葉台A		A1 9 vs 0	A4 7 vs 0	6	16	16	1
青葉B	A1 0 vs 9		A6 2 vs 0	3	-7	2	2
南山A	A4 0 vs 7	A6 0 vs 2		0	-9	0	3

Bブロック	若葉台B	平尾	稲城	梨花	勝ち点	得失点	総得点	順位
若葉台B		A2 1 vs 2	B5 0 vs 3	B7 0 vs 4	0	-8	1	4
平尾	B3 2 vs 1		B7 0 vs 5	B9 0 vs 0	4	-4	2	3
稲城	B5 3 vs 0	B7 5 vs 0		B2 3 vs 1	9	10	11	1
梨花	B7 4 vs 0	B9 0 vs 0	B2 1 vs 3		4	2	5	2

Cブロック	ゴラツソ	南山B	坂浜	勝ち点	得失点	総得点	順位
ゴラツソ		A3 15 vs 0	B6 4 vs 1	6	18	19	1
南山B	A3 0 vs 15		B8 1 vs 5	0	-19	1	3
坂浜	B6 1 vs 4	B8 5 vs 1		3	1	6	2

Dブロック	青葉A	長峰	プログ	勝ち点	得失点	総得点	順位
青葉A		B1 17 vs 0	B3 12 vs 1	6	28	29	1
長峰	B1 0 vs 17		B5 0 vs 3	0	-20	0	3
プログ	B3 1 vs 12	B5 3 vs 0		3	-8	4	2

予選リーグ対戦表 (11月4日(月祝)総合グラウンド)

	時間	Aコート					Bコート				
		ブロック	チーム名	対戦	チーム名	主審	ブロック	チーム名	対戦	チーム名	主審
1	10:00	A	若葉台A	9対0	青葉B	南山 平尾	D	青葉A	17対0	長峰	稲城 梨花
2	10:40	B	若葉台B	1対2	平尾	南山 青葉	B	稲城	3対1	梨花	青葉 長峰
3	11:20	C	ゴラツソ	15対0	南山B	若葉台 若葉台	D	青葉A	12対1	プログ	平尾 梨花
4	12:00	A	若葉台A	7対0	南山A	ゴラツソ 青葉	B	平尾	0対0	梨花	若葉台 プログ
5	12:40	B	若葉台B	0対3	稲城	青葉 南山	D	長峰	0対3	プログ	ゴラツソ 坂浜
6	13:20	A	青葉B	2対0	南山A	若葉台 梨花	C	ゴラツソ	4対1	坂浜	長峰 稲城
7	14:00	B	若葉台B	4対0	梨花	坂浜 プログ	B	平尾	0対5	稲城	南山 南山
8	14:40			対			C	南山B	1対5	坂浜	平尾 稲城

決勝トーナメント組合せ (11月23日(土)覆蓋グラウンド)

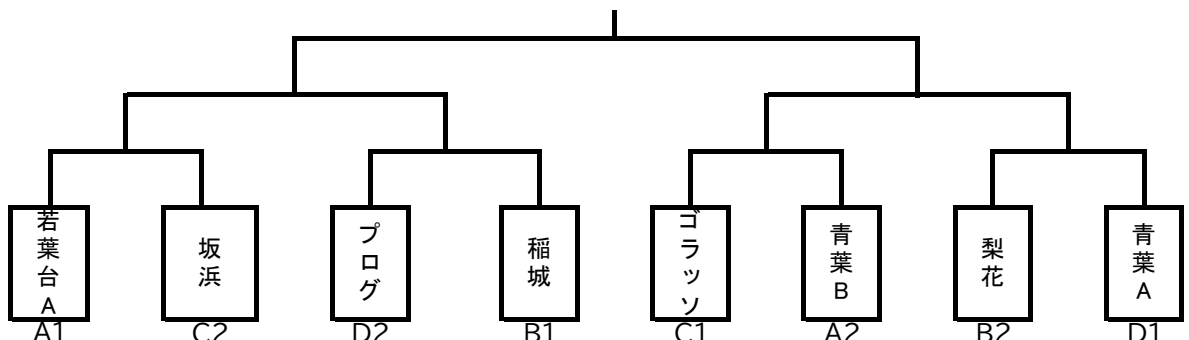

第56回稲城市民スポーツ・レクリエーション大会 少年サッカーの部(2年生)

試合時間: 予選・決勝とも12分ハーフ

8人制/交代自由

各ブロックの1・2位が決勝に進出する。

優勝・準優勝・第3位を表彰する。

なお、決勝トーナメント参加チームから各1名優秀選手を表彰する。

予選: 1月5日(日) 覆盖グラウンド

決勝: 1月12日(日)/覆盖グラウンド

予選運営担当: 平尾・南山

予選リーグ組合せ

Aブロック	梨花	南山A	平尾	勝ち点	得失点	総得点	順位
梨花		A1 VS	A3 VS				
南山A	A1 VS		A5 VS				
平尾	A3 VS	A7 VS					

Bブロック	稲城	青葉B	若葉台	勝ち点	得失点	総得点	順位
稲城		B1 VS	B3 VS				
青葉B	B1 VS		B5 VS				
若葉台	B3 VS	B5 VS					

Cブロック	青葉A	長峰	南山B	勝ち点	得失点	総得点	順位
青葉A		A2 VS	A4 VS				
長峰	A2 VS		A6 VS				
南山B	A4 VS	A6 VS					

Dブロック	坂浜	プログ	南山C	勝ち点	得失点	総得点	順位
坂浜		B2 VS	B4 VS				
プログ	B2 VS		B6 VS				
南山C	B4 VS	B6 VS					

スポーツ大会の結果

(シードチーム)

優勝: 梨花

準優勝: 坂浜

第三位: 青葉A

第四位: 稲城

各チーム 3台	
運営担当は+1台	
8:30~	青葉
9:30~	プログ
10:30~	若葉台

駐車場担当時間

予選リーグ対戦表 1月5日(日)/南多摩覆盖G

時間	Aコート						Bコート				
	ブロック	チーム名	対戦	チーム名	主審		ブロック	チーム名	対戦	チーム名	主審
1 10:00	B	稲城	対	青葉B	若葉台	南山	C	青葉A	対	長峰	坂浜 プログ
2 10:35	A	梨花	対	南山A	青葉	青葉	D	坂浜	対	プログ	長峰 稲城
3 11:10	B	青葉B	対	若葉台	南山	南山	C	長峰	対	南山B	プログ 平尾
4 11:45	A	南山A	対	平尾	長峰	若葉台	D	プログ	対	南山C	青葉 青葉
5 12:20	B	若葉台	対	稲城	平尾	南山	C	南山B	対	青葉A	梨花 坂浜
6 12:55	A	平尾	対	梨花	南山	稲城	D	南山C	対	坂浜	若葉台 青葉

決勝トーナメント組合せ (1月12日(日)/南多摩覆盖G)

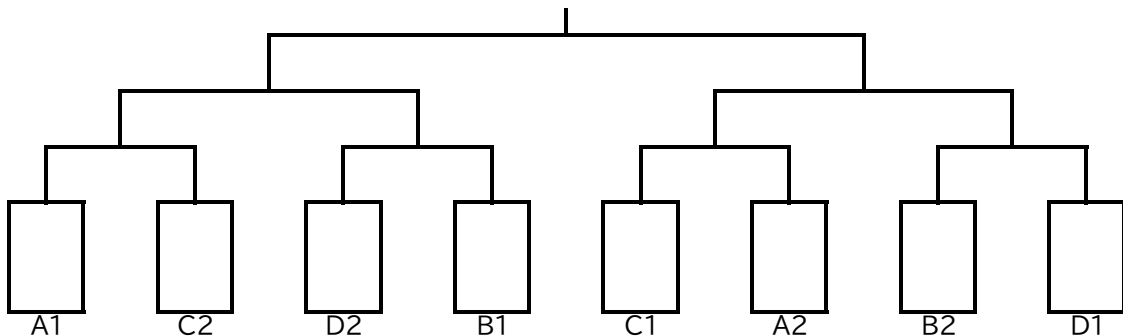

第56回稲城市民スポーツ・レクリエーション大会 少年サッカーの部(1年生)

試合時間: 予選・決勝とも10分ハーフ

5人もしくは6人制/交代自由

各ブロックの1・2位が決勝に進出する。

優勝・準優勝・第3位を表彰する。

なお、決勝トーナメント参加チームから各1名優秀選手を表彰する。

予選: 1月13日(月祝) 覆蓋グラウンド

決勝: 1月19日(日)/覆蓋グラウンド

予選運営担当: 梨花・稲城

スポーツ大会の結果

(シードチーム)

優勝: 南山A

準優勝: 青葉A

第三位: 坂浜

第四位: 稲城A

予選リーグ組合せ

Aブロック	南山A	稲城B	プログ	勝ち点	得失点	総得点	順位
南山A		A1 VS	A3 VS				
稲城B	A1 VS		A5 VS				
プログ	A3 VS	A7 VS					

Bブロック	稲城A	若葉台	長峰	ゴラツソ	勝ち点	得失点	総得点	順位
稲城A		B1 VS	B3 VS	B7 VS				
若葉台	B1 VS		B5 VS	B9 VS				
長峰	B3 VS	B5 VS		B9 VS				
ゴラツソ	B7 VS	B9 VS	B9 VS					

Cブロック	坂浜	青葉B	平尾	勝ち点	得失点	総得点	順位
坂浜		A2 VS	A4 VS				
青葉B	A2 VS		A6 VS				
平尾	A4 VS	A6 VS					

Dブロック	青葉A	南山B	梨花	勝ち点	得失点	総得点	順位
青葉A		B2 VS	B4 VS				
南山B	B2 VS		B6 VS				
梨花	B4 VS	B6 VS					

各チーム 3台	
運営担当は+1台	
8:30~	長峰
9:30~	平尾
10:30~	坂浜

駐車場担当時間

予選リーグ対戦表 (1月13日(月祝)/南多摩覆蓋G)

	時間	Aコート					Bコート				
		ブロック	チーム名	対戦	チーム名	主審	ブロック	チーム名	対戦	チーム名	主審
1	10:00	B	稲城A	対	若葉台	南山 南山	B	ゴラツソ	対	長峰	青葉 稲城
2	10:30	A	南山A	対	稲城B	若葉台 若葉台	D	青葉A	対	南山B	ゴラツソ 長峰
3	11:00	B	ゴラツソ	対	長峰	稲城 プログ	C	青葉B	対	平尾	坂浜 梨花
4	11:30	A	稲城B	対	プログ	ゴラツソ 長峰	D	南山B	対	梨花	青葉 平尾
5	12:00	B	長峰	対	稲城A	プログ 南山	C	平尾	対	坂浜	梨花 青葉
6	12:30	A	プログ	対	南山A	長峰 稲城	D	梨花	対	青葉A	平尾 坂浜
7	13:00	B	若葉台	対	長峰	南山 ゴラツソ	C	坂浜	対	青葉B	稲城 稲城
8	13:30	B	稲城A	対	ゴラツソ	若葉台 青葉					

決勝トーナメント組合せ (1月19日(日)/南多摩覆蓋G)

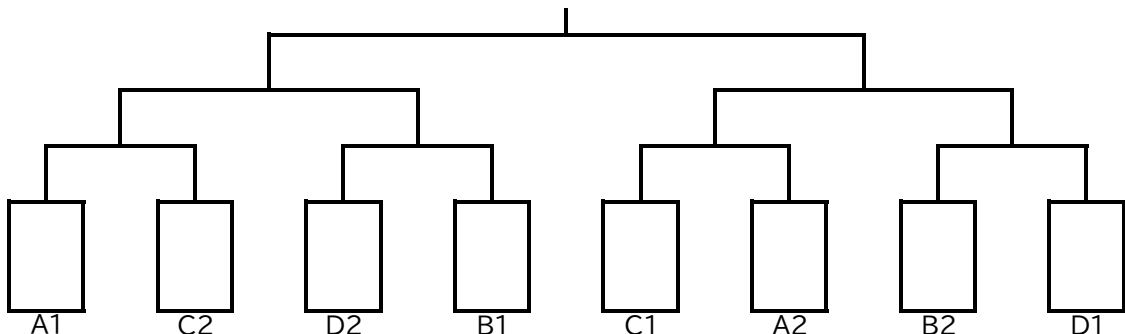

第56回稲城市民スポーツ・レクリエーション大会 少年サッカーの部(幼児)

試合時間: 8分ハーフ

5人もしくは6人制/交代自由

予選: 12月1日(日)/南多摩覆蓋G

運営担当: 青葉・若葉台

優勝・準優勝・第3位を表彰する。

なお、参加全8チームから各1名優秀選手を表彰する。

予選リーグ組合せ

Aブロック	梨花	南山	稲城	青葉B	勝ち点	得失点	総得点	順位
梨花		A1 VS	A3 VS	A3 VS				
南山	A1 VS		A5 VS	A7 VS				
稲城	A3 VS	A5 VS		A9 VS				
青葉B	A5 VS	A7 VS	A9 VS					

Bブロック	青葉A	坂浜	若葉台	青葉C	勝ち点	得失点	総得点	順位
青葉A		B1 VS	B3 VS	B3 VS				
坂浜	B1 VS		B5 VS	B7 VS				
若葉台	B3 VS	B5 VS		B9 VS				
青葉C	B5 VS	B7 VS	B9 VS					

スポーツ大会の結果
(シードチーム)

優勝: 梨花
準優勝: 青葉A
第三位: 坂浜
第四位: 南山

各チーム 3台	
運営担当は+1台	
8:30~	梨花
9:30~	坂浜
10:30~	南山

対戦表(12/1日(日)・南多摩覆蓋G)

	時間	Aコート					Bコート				
		ブロック	チーム名	対戦	チーム名	主審	ブロック	チーム名	対戦	チーム名	主審
1	10:00	B	青葉A	対	坂浜	梨花 南山	B	若葉台	対	青葉C	稲城 稲城
2	10:30	A	梨花	対	南山	青葉 青葉	A	稲城	対	青葉B	坂浜 若葉台
3	11:00	B	青葉A	対	若葉台	梨花 稲城	B	坂浜	対	青葉C	若葉台 南山
4	11:30	A	梨花	対	稲城	青葉 青葉	A	南山	対	青葉B	坂浜 若葉台
5	12:00	B	青葉C	対	青葉A	坂浜 梨花	B	若葉台	対	坂浜	青葉 青葉
6	12:30	A	青葉B	対	梨花	若葉台 南山	A	稲城	対	南山	青葉 青葉
7	13:00			対					対		
8	13:30		A3位	対	B3位			A4位	対	B4位	
9	14:00		A1位	対	B1位			A2位	対	B2位	